

## AQUAFIX ARM-M 5

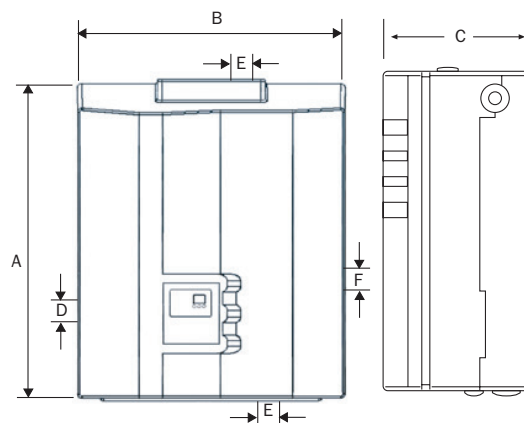

De ARM-M 5 werkt op basis van technologie en vormt het intelligente brein van het regenwatersysteem. De ARM-M 5 besturing bewaakt en bestuurt het hele regenwatersysteem en waarborgt een continu hoge bedrijfszekerheid. De ARM-M 5 functioneert volgens het duplex principe. Hierbij kan de geïntegreerde pomp van de ARM-M 5 naar keuze, afhankelijk van het waterpeil in de tank, (regen)water uit de regenwatertank of (drink)water via de interne breaktank van de regenmanager toegevoerd krijgen. Dankzij deze twee onafhankelijke waterstromen is het mogelijk om bij een lege tank, of bij onderhoudswerkzaamheden in de grote tank het regenwatersysteem operationeel te houden. Het systeem blijft alle aftappunten dus onder alle omstandigheden voorzien van water. Na een signaal van de sensor of de handbediende schakelaar schakelt de ARM-M 5 automatisch over op drinkwater. Er wordt dan water uit het interne breaktankje onttrokken. Hierbij wordt net zoveel drinkwater gesuppleerd als er ook daadwerkelijk verbruikt wordt. Daarnaast beschikt de ARM-M 5 over een zelfcontrolefunctie van de vlotterklep. Het principe van de ARM-M 5 filosofie komt hier dus duidelijk tot zijn recht. Bedrijfszekere werking met optimale besparing en er komt nooit drinkwater in de grote tank. De ARM-M 5 is conform EN1717 uitgerust met een interne suppletie en kan zonder problemen boven het maaiveld gemonteerd worden. Installatie onder het maaiveld is mogelijk indien de overloop gekoppeld wordt aan een pompput met een pomp die het water vervolgens afvoert.

### De voordelen:

- Extreem stille werking.
- Hoge bedrijfszekerheid dankzij ARM-M 5 technologie.
- Grote pompcapaciteit.
- Met stagnatiebescherming.
- Aansluitmogelijkheid voor toevoerpomp.

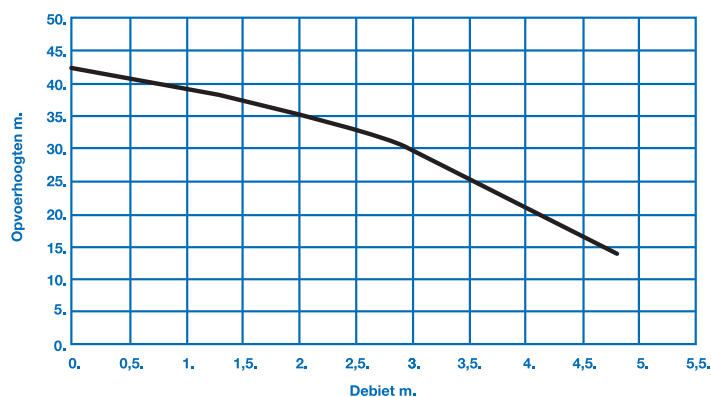

### Omschrijving:

- Elektronische volautomatische besturing.
- Onderhoudsvrije corrosiebestendige meertraps zelfaanzuigende centrifugaalpomp met pompbesturing en droogloopbeveiliging.
- Geïntegreerde "interne suppletie" volgens EN1717.
- Proportionele interne drinkwatersuppletie.
- Motorgestuurde kraan voor automatische omschakeling op drinkwater.
- Zelfcontrole drinkwatervlotter.
- Geïntegreerde droogloopbeveiliging.
- Geïntegreerde weergave van de systeemdruk.
- Automatische waterverversing van breaktank.
- Niveauweergave van actuele waterpeil.
- Indicatie van filterreiniging.

### Toebehoren:

- Aansluitset.
- Optionele toevoerpomp.

type	breedte B	diepte C	hoogte A	drinkwater aansluiting D	aanzuig leiding E	nood overloop F	gewicht
ARM-M 5	595 mm.	305 mm.	700 mm.	¾"	1"	DN 75 mm.	18 kg.