

DOMPELPOMP, TYPE TP70

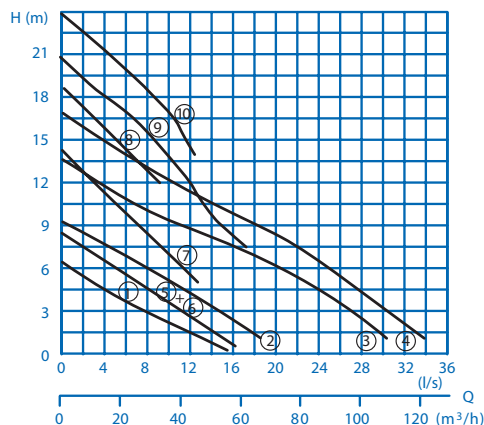

Deze serie pompompen is speciaal ontworpen voor vloeistoftransport van schoon- en vuilwater/afvalwater, fecaliën en modder. Door de grote vrije kogeldoorgang van 70 mm zijn ze uiterst geschikt voor vloeistoffen met vaste bestanddelen en vezelige stoffen. Type TP70V is uitgevoerd met een Vortex waaier, type TP70M is uitgevoerd met een open kanaalwaaier. De pompen zijn uitermate geschikt voor werking in openbaar- en privé bereik, in de nijverheid en industrie. De pomp is te verkrijgen met of zonder automatische vlottereschakelaar (automatisch aan/uit), en kan geplaatst worden met of zonder voetbocht koppeling. De maximale vloeistoftemperatuur is 35°C en kortstondig tot 60°C.

onderdeel	materiaal
Pomphuis	Gietijzer GG25
Motorhuis	Gietijzer GG25
Waaier	Gietijzer GG25
Rotoras,bouten	RVS
Mechanische afdichting	Siliciumcarbide
Elastomere	NBR

type	vermogen	spanning	toeren T/min.	l.norm	vrije doorlaat	totaal gewicht	curve nr.
TP70M134D (A) (EX)	0,90 kW p ²	400 V - 3 fase - 50 Hz.	1450	2,6 (A)	70 mm.	40 kg.	1
TP70M164D (A) (EX)	1,30 kW p ²	400 V - 3 fase - 50 Hz.	1450	3,4 (A)	70 mm.	40 kg.	2
TP70M264D (A) (EX)	1,90 kW p ²	400 V - 3 fase - 50 Hz.	1450	5,5 (A)	70 mm.	66 kg.	3
TP70M314D (A) (EX)	2,40 kW p ²	400 V - 3 fase - 50 Hz.	1450	6,3 (A)	70 mm.	66 kg.	4
TP70V164W (A)	1,10 kW p ²	230 V - 1 fase - 50 Hz.	1450	7,5 (A)	70 mm.	40 kg.	5
TP70V154D (A) (EX)	1,10 kW p ²	400 V - 3 fase - 50 Hz.	1450	3,1 (A)	70 mm.	40 kg.	6
TP70V312D (A) (EX)	2,60 kW p ²	400 V - 3 fase - 50 Hz.	2900	5,7 (A)	70 mm.	56 kg.	7
TP70V362D (A) (EX)	2,90 kW p ²	400 V - 3 fase - 50 Hz.	2900	6,3 (A)	70 mm.	56 kg.	8
TP70V502D (EX)	4,40 kW p ²	400 V - 3 fase - 50 Hz.	2840	8,7 (A)	70 mm.	56 kg.	9
TP70V502HD (EX)	4,40 kW p ²	400 V - 3 fase - 50 Hz.	2840	8,7 (A)	70 mm.	56 kg.	10

(A) uitvoering: met automatische vlottereschakelaar (aan/uit). (EX) uitvoering: Explosievrije uitvoering. Persaansluiting: 2½"BU. Kabellengte: alle types incl. 10 meter aansluitkabel.

pomptype	A	B	C	D	E	F	G
TP70V(1516)+M(13-16)/4	586	596	643	460	100	258	716
TP70M(26-31)/4	626	633	764	581	97	317	775
TP70V(31-36)/2	623	633	643	460	100	258	716
TP70V50/2	661	671	643	460	100	258	716

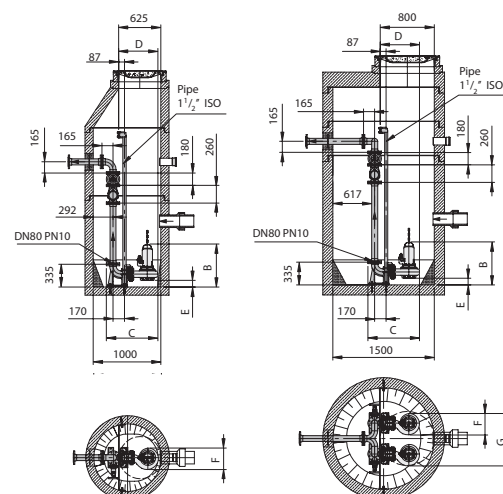
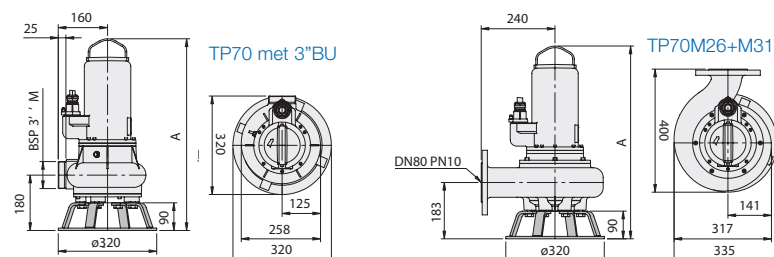

Maten in millimeters, gewichten in kilogrammen. Wijzigingen in afbeeldingen, maatvoeringen en omschrijving voorbehouden. Plaatsing, installatie en gebruik conform onze voorschriften.