

## POMPUNIT, TYPE AQUASTAR

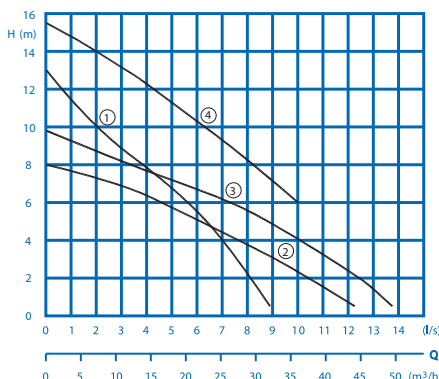

Een onder het riolniveau liggende ruimte waarin afvalwater vrijkomt, bijv. uit toiletten, wastafels en douches en welke naar een hoger geplaatst (pers) riool gebracht dient te worden. De Aquastar wordt o.a. toegepast bij: woonarken, souterrainwoningen, renovatiepanden, ééngezinwoningen, toiletgroepen in pensions, hotels, restaurants, warenhuizen, ziekenhuizen, etc. De Aquastar is geschikt voor het verpompen van schoon- en vuilwater, rioolwater met vaste bestanddelen en vezelige stoffen en fecaliën. Type Aquastar 1 is een enkelpomps systeem, type Aquastar 2 is een dubbelpomps systeem. De maximale vloeistoftemperatuur is 35°C en kortstondig 60°C. Werking: Intermitterend.

onderdeel	materiaal
Reservoir	Polyethyleen
Pomp/motorhuis	Gietijzer GG25
Waaier	Gietijzer GG25
Rotoras, bouten	RVS
Mechanische seal	NBR

type	vermogen	spanning	toeren T/min.	l.norm	tot. vol.	schakel vol.	totaal gewicht	curve nr.
Aquastar 105 W	1,10 kW p <sup>2</sup>	230 V - 1 fase - 50 Hz.	2900	7,0 (A)	70 liter.	30 liter.	40 kg.	1
Aquastar 105 D	1,10 kW p <sup>2</sup>	400 V - 3 fase - 50 Hz.	2900	2,5 (A)	70 liter.	30 liter.	40 kg.	1
Aquastar 110 W	1,30 kW p <sup>2</sup>	230 V - 1 fase - 50 Hz.	2900	7,1 (A)	70 liter.	30 liter.	42 kg.	2
Aquastar 110 D	1,10 kW p <sup>2</sup>	400 V - 3 fase - 50 Hz.	2900	3,1 (A)	70 liter.	30 liter.	42 kg.	2
Aquastar 120 W	1,70 kW p <sup>2</sup>	230 V - 1 fase - 50 Hz.	2900	10,7 (A)	70 liter.	30 liter.	51 kg.	3
Aquastar 120 D	1,70 kW p <sup>2</sup>	400 V - 3 fase - 50 Hz.	2900	4,4 (A)	70 liter.	30 liter.	51 kg.	3
Aquastar 130 D	2,10 kW p <sup>2</sup>	400 V - 3 fase - 50 Hz.	2900	5,1 (A)	70 liter.	30 liter.	51 kg.	4
Aquastar 205 W	1,10 kW p <sup>2</sup>	230 V - 1 fase - 50 Hz.	2900	7,0 (A)	95 liter.	45 liter.	77 kg.	1
Aquastar 205 D	1,10 kW p <sup>2</sup>	400 V - 3 fase - 50 Hz.	2900	2,5 (A)	95 liter.	45 liter.	77 kg.	1
Aquastar 210 W	1,30 kW p <sup>2</sup>	230 V - 1 fase - 50 Hz.	2900	7,1 (A)	95 liter.	45 liter.	79 kg.	2
Aquastar 210 D	1,10 kW p <sup>2</sup>	400 V - 3 fase - 50 Hz.	2900	3,1 (A)	95 liter.	45 liter.	79 kg.	2
Aquastar 220 W	1,70 kW p <sup>2</sup>	230 V - 1 fase - 50 Hz.	2900	10,7 (A)	95 liter.	45 liter.	88 kg.	3
Aquastar 220 D	1,70 kW p <sup>2</sup>	400 V - 3 fase - 50 Hz.	2900	4,4 (A)	95 liter.	45 liter.	88 kg.	3
Aquastar 230 D	2,10 kW p <sup>2</sup>	400 V - 3 fase - 50 Hz.	2900	5,1 (A)	95 liter.	45 liter.	88 kg.	4

Persaansluiting: DN80 geflensd. Pompunit wordt geleverd inclusief voormonteerde balkeerklep, pneumatische niveaubesturing (voorzien van aan/uit dmv drukschakeling, akoestisch alarm), aansluitkabel met stekker, unitbesturing 3 meter, besturingsstekker 0,8 meter.

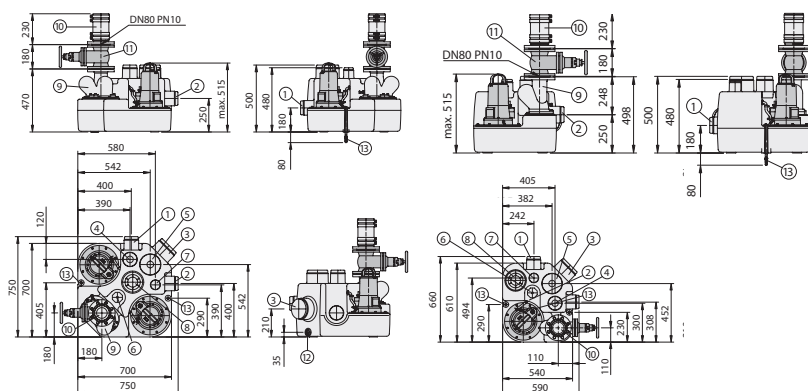

- |   |                        |
|---|------------------------|
| 1. Toeloop horizontaal DN100                | 8. Reinigingsopening   |
| 2. Toeloop horizontaal DN100                | 9. Balkeerklep DN80    |
| 3. Toeloop horizontaal DN150                | 10. Overgangsstuk      |
| 4. Toeloop vertical DN100                   | 11. Afsluiter*         |
| 5. Toeloop vertical DN150                   | 12. Handmembraampomp*  |
| 6. Aansluiting t.b.v. pneumatischebesturing | 13. Opdrijfbeveiliging |
| 7. Ontluchtingsleiding DN70                 | * = optioneel          |

Maten in millimeters, gewichten in kilogrammen. Wijzigingen in afbeeldingen, maatvoeringen en omschrijving voorbehouden. Plaatsing, installatie en gebruik conform onze voorschriften.